

# Schlüter®-DILEX-STF

**Bouwscheidingsvoegprofiel**  
van aluminium voor zwaar belaste zones

# 4.24

Productdatablad



## Toepassing en functie

**Schlüter-DILEX-STF** is een onderhoudsvrij bouwscheidingsvoegprofiel van aluminium. De bevestigingsvlakken van de voorgebouwde profielmodule worden door middel van schroeven met het bouwdeel verbonden. De bekledingsconstructie kan vervolgens tegen het profiel worden aangewerkt.

Door het in elkaar verschuifbare midden-deel kunnen horizontale bewegingen van  $\pm 6$  mm (bij een voegbreedte van 40 mm) resp.  $\pm 10$  mm (bij een voegbreedte van 50 mm) worden opgevangen. De zijdelingse scharnierverbinding maakt een driedimensionale bewegingsopname mogelijk, zodat het profiel de bewegingen van de betreffende bouwdeelen kan volgen.

DILEX-STF is bedoeld voor gebruik in hoogfrequente zones met intensief personen- en vloerverkeer, bijv. in magazijnen, productiehallen, winkelcentra, luchthavens, stations, parkeergarages of voor bekledingen die machinaal worden gereinigd.

## Materiaal

Het profiel is leverbaar in de volgende materiaalluitvoering:

A = Aluminium

## Materiaaleigenschappen en toepassingsgebieden:

Schlüter-DILEX-STF zijn profielen van aluminium. Bij onbehandelde metalen oppervlakken van aluminium kunnen productiegerelateerde visuele afwijkingen, zoals bijv. loopsporen van gereedschap, niet worden vermeden. Deze kenmerken zijn eigen aan het fabricageproces en hebben geen invloed op de functionaliteit van het product.

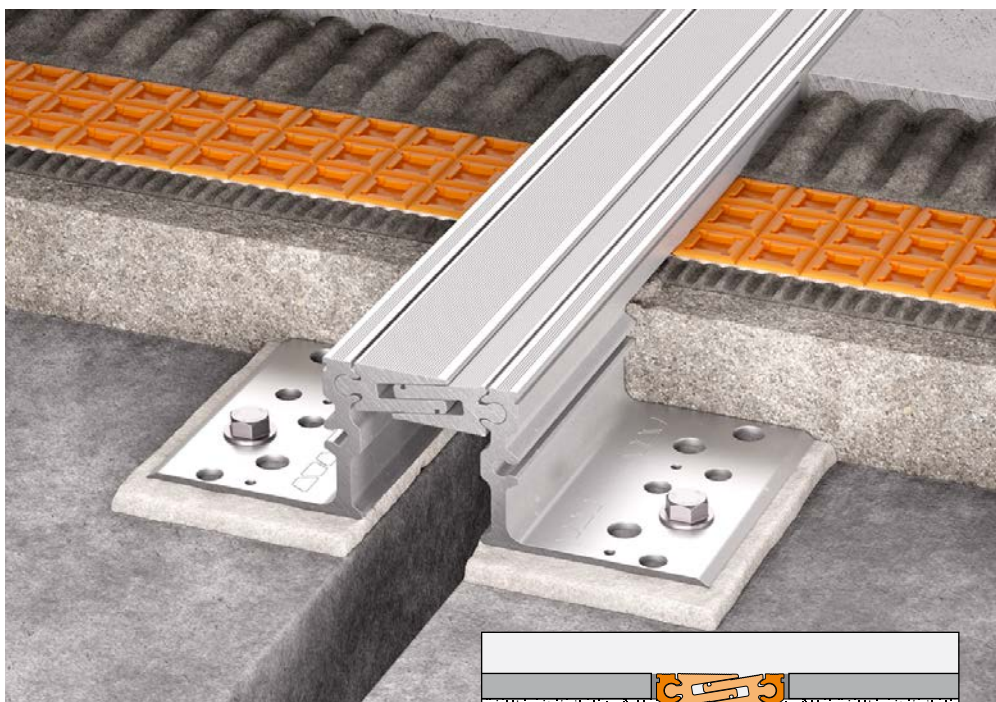

DILEX-STF moet bij een te verwachten chemische belasting worden gecontroleerd op geschiktheid. Aluminium is gevoelig voor alkalische invloeden. De combinatie van cement en vocht heeft een alkalische werking en kan naargelang de concentratie en de inwerkingsduur tot corrosie leiden (vorming van aluminiumhydroxide). Daarom moet mortel of voegmateriaal aan het zichtbare oppervlak onmiddellijk worden verwijderd en mogen net geplaatste bekledingen niet met folie worden afgedekt. Het profiel moet vol in de constructie worden ingebed, zodat er zich geen alkalisch water in de holle ruimten kan ophopen.

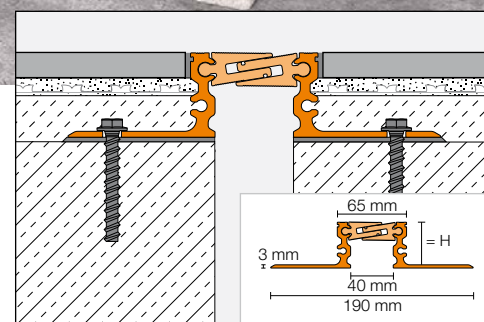

Schlüter-DILEX-ASTF 40

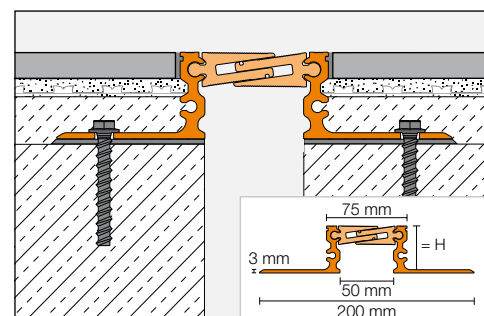

Schlüter-DILEX-ASTF 50



## Verwerking

1. Er moet rekening worden gehouden met de instructies van de architect bij de dimensionering van het product. Het profiel moet worden gekozen afhankelijk van de breedte van de bouwscheidingsvoeg en de hoogte van de bekledingsconstructie. De bevestigingsvlakken van DILEX-STF mogen hierbij niet over de voeg steken (afb. 1).
2. Voor zover de ondergrond niet vlak is of een hoogtenivellering nodig is, moet deze met een nivelleringslaag van krimp-vrije mortel worden voorbereid. Er moet hierbij op worden gelet dat de volledige breedte van de bouwscheidingsvoeg vrij blijft. Eventueel kan hiervoor ter plaatse een voegvulling worden gebruikt.
3. Vervolgens moet DILEX-STF zo worden uitgelijnd dat de bovenste rand van het profiel gelijk met de bovenkant van de vloerbekleding komt te liggen. Het profiel mag niet boven het bekledingsoppervlak uitsteken, beter is tot ca. 1 mm eronder (afb. 2).
4. De verankering aan beide zijden gebeurt uitsluitend via een mechanische verbinding met het betreffende bouwdeel (afb. 3). Hiervoor adviseren wij betonschroefankers, zoals bijv. Heco MMS-plus SS 7,5x80 vz, Heco MMSplus SS 10x70 vz of gelijkaardig. De bevestigingspunten worden verdeeld over minstens 7 bevestigingspunten per meter of om de 30 cm aan beide zijden (afb. 4).

**Opmerking:** De voorgemonteerde afstandhouders mogen voor of tijdens de plaatsing van het profiel niet worden verwijderd en dienen pas te worden gedemonteerd nadat de bevestiging van het profiel is voltooid (afb. 5)!

5. Vervolgens kan de bekledingsconstructie tegen het profiel worden aangewerkt. Zorg ervoor dat de bovenste rand van het profiel gelijk ligt met de bovenkant van de vloerbekleding en dat er voldoende ruimte is voor elastisch vulmiddel. De tegels moeten ter hoogte van het profiel vol in de tegellijm worden gelegd. Er moet steeds een niet-gesneden tegelzijde aan het profiel grenzen.
6. De voegruimte tussen de bovenbekleding en het profiel moet volledig met een neutraal vernet elastisch vulmiddel worden opgevuld en meteen daarna moet de af fabriek aangebrachte beschermfolie worden verwijderd (afb. 6).

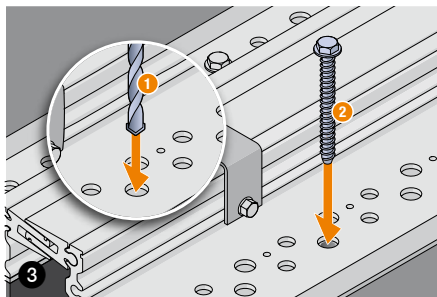
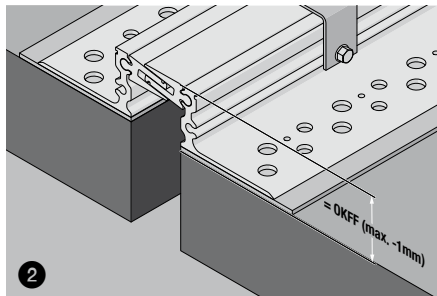
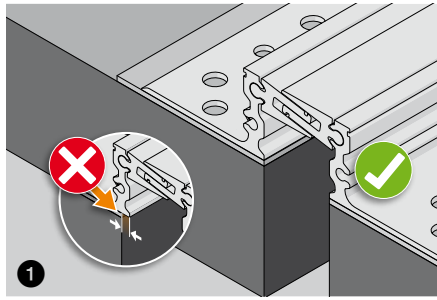

## Opmerking

Schlüter-DILEX-STF vergt geen speciale reiniging of onderhoud. De oxidatielaag op aluminium kan met een in de handel verkrijgbaar poetsmiddel worden verwijderd, maar vormt zich na verloop van tijd opnieuw.

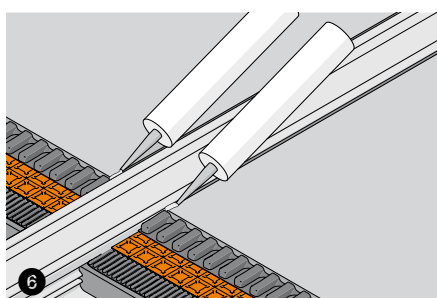
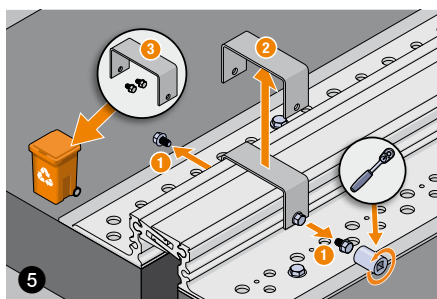
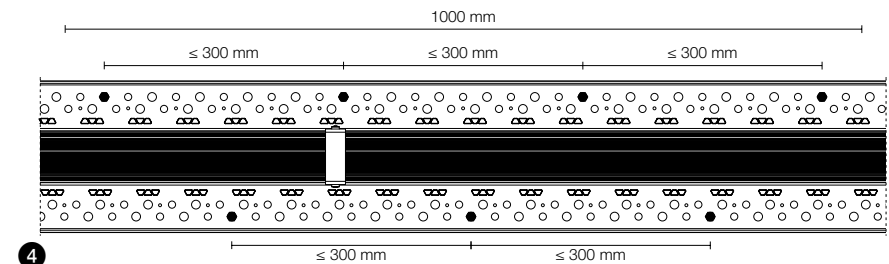
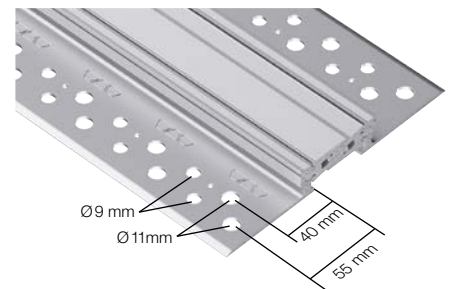



## Productoverzicht:

### Schlüter®-DILEX-ASTF 40

A = Alu.

Leverbare lengte: 3,00 m

Hoogte	A
H = 22 mm	•
H = 40 mm	•
H = 52 mm	•

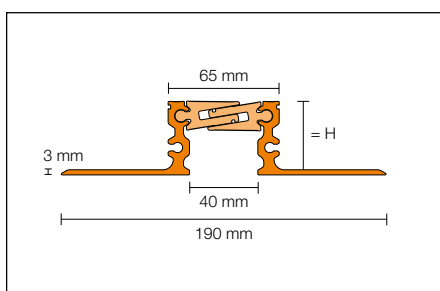

### Schlüter®-DILEX-ASTF 50

A = Alu.

Leverbare lengte: 3,00 m

Hoogte	A
H = 22 mm	•
H = 40 mm	•
H = 52 mm	•

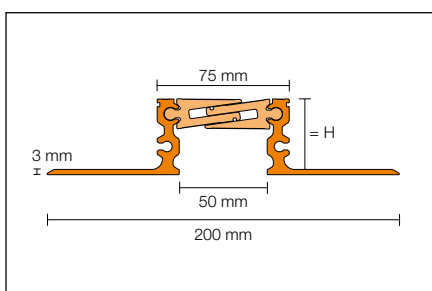

## Bewegingsopname

<b>DILEX-ASTF 40</b>	6,0 mm	6,0 mm	± 7,0 mm
<b>DILEX-ASTF 50</b>	10,0 mm	10,0 mm	± 12,0 mm





## Aanbevolen snijgereedschap



Materiaal	Aanbevolen snijgereedschap
Aluminium	 zaagblad voor non-ferrometalen

Neem alle veiligheidsinstructies en voorschriften van de fabrikant van het snijgereedschap in acht, ook met betrekking tot het gebruik van een veiligheidsbril, gehoorbescherming en handschoenen.

Ongeacht het gebruikte snijgereedschap moeten vóór de plaatsing alle bramen aan het uiteinde van het profiel met een vijl of gelijkaardig worden verwijderd.



**Schlüter-Systems KG**  Schmölestraße 7 | D-58640 Iserlohn  
 +49 2371 971-0  +49 2371 971-1112  [export@schlueter.de](mailto:export@schlueter.de)  [schlueter-systems.com](http://schlueter-systems.com)

**Schlüter-Systems KG**  BeNeLux Bureau | Schotelven 28 | B-2370 Arendonk  
 +32 14 44 30 80  [benelux@schlueter.de](mailto:benelux@schlueter.de)  [schlueter-systems.nl](http://schlueter-systems.nl)